

BARRIERES DE LIT - LS

Pour les établissements d'hébergements de personnes âgées



Demi-barrières, Barrières 3/4, Barrières pleine longueur

REF. LSUGH2BPLTXO1/2G2, LSUGH2BPLTXO6

AHF®

A MEDJUNIC COMPANY

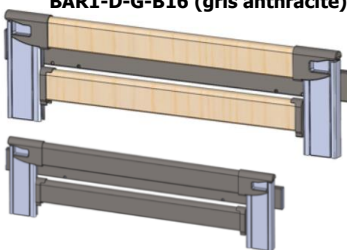
Les barrières de lit pour lit médicalisé hôtelier AHF (long séjour) sont fabriquées dans nos usines en France. Leurs conceptions ont été étudiées pour être **faciles d'utilisation, légères tout en restant robustes**. Conçues à partir de matériaux nobles et sélectionnés avec soin, nos barrières ont la particularité d'être très esthétiques et de s'incorporer parfaitement avec nos lits made in AHF.

Barrières de lit & Référence produit	Compatibilité avec les lits	Descriptif & Données techniques	Poids
<p>Lot de 4 demi-barrières REF : BAR1-D-G-B11 (bois naturel), BAR1-D-G-B16 (gris anthracite)</p> 	<p>NOVA FLOORE VISIONA PANTOGRAPHE (sans l'option barrières connectées)</p>	<ul style="list-style-type: none"> • Descriptif : demi-barrières recouvrant la totalité du lit. Trois positions possibles : basse (non sécurisée), intermédiaire et haute (sécurisée) • Matériaux : barrière en aluminium, plastique et bois compacté sous revêtement très résistant. Couleurs de la partie bois : Bois naturel (Juillet 2025), et anthracite depuis janvier 2025 • Dimensions : 95 x 28.5 x 6 cm (pour une barrière – en position basse, hauteur 44.5 cm en position haute) • Norme : EN 60601-2-52 (pour personnes dont la taille est supérieure ou égale à 146 cm, dont le poids est supérieur ou égal à 40 kg et dont l'indice de masse corporelle (IMC) est supérieur ou égal à 17) 	<p>3.7 kg (pour une barrière)</p>
<p>Lot de 2 barrières 3/4 REF : LSUGH2BPLTXO6</p> 	<p>NOVA FLOORE VISIONA PANTOGRAPHE (sans l'option barrières connectées)</p>	<ul style="list-style-type: none"> • Descriptif : barrières latérales recouvrant les 3/4 du lit. Deux positions possibles : basse (non sécurisée) et haute (sécurisée). Les barrières sont amovibles sans outils. Possibilité de positionner (sans outils) la barrière pour matelas thérapeutique • Matériaux : barrière en plastique chargé fibre de verre et tube acier recouvert époxy. Couleurs : blanc crème, disponible en gris anthracite janvier 2025 • Dimensions : 155 x 50 x 3,6 cm (pour une barrière) • Norme : EN 60601-2-52 (pour personnes dont la taille est supérieure ou égale à 146 cm, dont le poids est supérieur ou égal à 40 kg et dont l'indice de masse corporelle (IMC) est supérieur ou égal à 17) 	<p>8 kg (pour une barrière)</p>

Accessoires disponibles

Toutes les barrières

- Protection mousse

Uniquement sur les barrières 3/4

- Complément de barrière
- Décor bois sur la barre supérieure
- Long pans stratifié

Hygiène & Désinfection

- N'utiliser que les produits nettoyants ou désinfectants autorisés et normalisés
- Ne pas mélanger les produits et respecter les dosages et dilutions prescrites
- Ne pas appliquer les produits nettoyants ou désinfectants directement sur le lit ou accessoires, appliquer le produit sur un support servant à nettoyer et respecter la période de séchage.
- Produits recommandés: détergents simples, eau de javel 9 degrés chlorométrique et diluée à 97%, produits répondants aux normes NF EN 1040 / NF T 72-152 / NF EN 1275 / NF T 72-202, détergent contenant les principes actifs type N-décyl-N, N-diméthyl-1-Décaminium chloride

OPTIONS DE LIT - LS

Pour les établissements d'hébergements de personnes âgées
Découvrez l'ensemble de nos accessoires



AHF propose une gamme complète d'accessoires dédiée à ses gammes de lits médicalisés. Retrouvez la liste complète ci-dessous avec les gammes de lits médicalisés correspondantes.

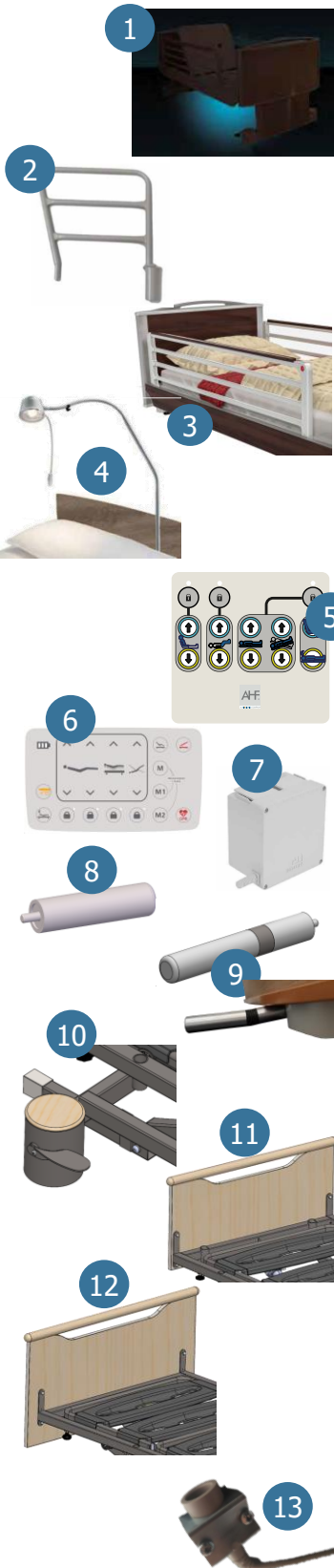

Accessoires et références		Compatibilité avec les produits	Descriptif & Données techniques
1	Veilleuse	LSUGHVEIL Lits FLOORE, VISIONA LSUGHVEILT Lits ESSENTIEL, NOVA	<ul style="list-style-type: none"> • Descriptif : veilleuse par éclairage à LED non éblouissant • Norme : certificat 60601-1 Courant continu 24V DC (aucune maintenance)
2	Lot de 2 compléments de barrière 3/4	20113037 Lits FLOORE, VISIONA LSUGHCBP Lits ESSENTIEL, NOVA	<ul style="list-style-type: none"> • Descriptif : sécurité maximale grâce aux compléments de barrières 3/4. Se fixe directement sur le châssis du lit en pied de lit. Compatible avec le système d'allonge du lit. Vendus par lot de 2 (pour un lit complet)
3	Lot de 2 long pans stratifié	Barrières 3/4 TOSULPAF2 Lits FLOORE, VISIONA TOSULPAP Lits ESSENTIEL, NOVA	<ul style="list-style-type: none"> • Descriptif : long pans positionné sur la barrière ¾ pour cacher le sommier et rendre le lit encore plus hôtelier. Vendu par lot de 2 (pour un lit complet) • Matériaux : mélaminé
4	Lampe de lecture tête de lit LSUGHLUMF	Lits FLOORE, VISIONA	<ul style="list-style-type: none"> • Descriptif : lampe activable via l'interrupteur ou via la télécommande du patient. Lampe équipée d'une ampoule LED basse consommation d'une puissance absorbée de 5,2 W • Couleur de l'éclairage: 3000 Kelvin. Système anti-rotation pour une utilisation en toute sécurité. Poids : 1,3 kg • Dimensions : longueur support 75 + 65 cm
5	Front Panel Soignant LSUGHBOITP	Lits FLOORE,	<ul style="list-style-type: none"> • Descriptif : boîtier de commande directement encastré en pied de lit pour un accès facile pour les soignants. L'ensemble des fonctions du lit est disponible avec verrouillage sélectif si nécessaire. Poids 260 g • Matériaux : Boîtier en plastique gris clair RAL 7035 • Protection IPX4 • Dimensions : 15 x 14,5 cm
6	Boîtier de commande soignant LSUGHSCSTM	Lits ESSENTIEL, Lits NOVA	<ul style="list-style-type: none"> • Descriptif : boîtier de commande pour le personnel soignant, il peut s'accrocher sur le panneau ou la barrière 3/4. L'ensemble des fonctions du lit est disponible avec verrouillage sélectif, position mémorisable et position d'urgence • Matériaux : boîtier en plastique gris clair RAL 7035. Protection IP54 • Dimensions : 16 x 23 x 3 cm
7	Batterie LSUGHBATF LSUGHBATP	LSUGHBATF Lits FLOORE, VISIONA LSUGHBATP Lits ESSENTIEL, NOVA	<ul style="list-style-type: none"> • Descriptif : batterie optionnelle utile lors de brancardage du lit • Batterie 1,2 Ah / Gel plomb. Protection IPX6. Poids 1,6 kg. • Couleur RAL 7035. • Dimensions : 11 x 12 x 8 cm
8	Lot de 2 butées murales courte LSUGHBM	Lits FLOORE, VISIONA, NOVA	<ul style="list-style-type: none"> • Descriptif : butées murales articulées de longueur 11,5 cm • Matériaux : aluminium
9	Lot de 2 butées murales longues LSUGHBFF	Lits FLOORE, VISIONA, NOVA	<ul style="list-style-type: none"> • Descriptif : butées murales articulées de longueur 19 cm • Matériaux : aluminium, acier inox et caoutchouc naturel NR
10	Lot de 2 Paires d'enjoliveurs	Lits NOVA LSUGHEN2 Lit ESSENTIEL LSUGHEN2E	<ul style="list-style-type: none"> • Descriptif : enjoliveur cylindrique avec couvercle en bois • Matériaux : acier et bois massif hêtre
11	Lot de 2 panneaux avec double mains courante étroite LSUGHPMCE	Lits ESSENTIEL, NOVA	<ul style="list-style-type: none"> • Descriptif : panneau épaisseur 19mm largeur 916 mm hauteur 400mm, mains courantes en bois massif hêtre diamètre 40mm longueur 956mm • dimension hors tout panneau tête et pied : Largeur 956 mm hauteur 443 mm
12	Lot de 2 panneaux avec double mains courante large LSUGHPMCL	Lits ESSENTIEL, NOVA	<ul style="list-style-type: none"> • Descriptif : panneau épaisseur 19mm largeur 1016 mm hauteur 400mm coté tête et 500mm coté pied , mains courantes en bois massif hêtre diamètre 40mm longueur 1056mm • dimension hors tout panneau tête : Largeur 1056 mm hauteur 443 mm • Dimension hors tout panneau pied : Largeur 1056 mm hauteur 543 mm
13	Prolongateur de télécommande bilatéral LSUGHPTBT	Lits ESSENTIEL, NOVA	<ul style="list-style-type: none"> • Prolongateur filaire permettant le branchement aisé de la télécommande de chaque côté du sommier